



yellobrik®

yellobrik®

快速
参考

技术规格

SDI 输入	1 x SDI 视频 75 Ohm BNC 连接头 SMPTTE 424M, SMPTTE 292M, SMPTTE 259M
	从 270Mbit/s 到 3Gbit/s 的多标准操作 SDTV (525/625) 720p 和 1080p (23.98/24/25/29.97/30/50/59.94/60 Hz) 1080psf (23.98/24/25/29.97/30 Hz) 1080i (50/59.94/60 Hz)
	回波损耗: > 15dB 到 1.5Gbit/s 和 > 10dB 到 3Gbit/s
	自动电缆均衡器 (Belden 1694A 电缆) 250m @ 270Mbit/s, 140m @ 1.5Gbit/s, 80m @ 3Gbit/s
光纤输入/输出 (选件)	1 x 光纤输入/输出选项包括: > 单通道 SDI 发射器或接收器 (单模 - 10km) > SDI 收发器 (单模 - 10km) > SDI 收发器 (多模 - 300m) > CWDM 版本还提供 18 种波长选择 (单模 - 40km)
	SMPTTE 297M - 2006
SDI 输出	1 x SDI 视频 BNC 连接头, 从 270Mbit/s 到 3Gbit/s 的多标准 SMPTTE 424M, SMPTTE 292M, SMPTTE 259M
AES 输入/输出 (可切换)	4 x AES3id 在 75 Ohm BNC 连接器上非平衡输入/输出 通过旋转开关提供 AES 组选择
功率	+12VDC 电源 (包括)

我们不断更新的 yellobrik 模块。
请访问我们的网站以获取最新的产品更新。

www.lynxtechnik.top

PDM 1284 B

AES 音频加嵌器 / 解嵌器

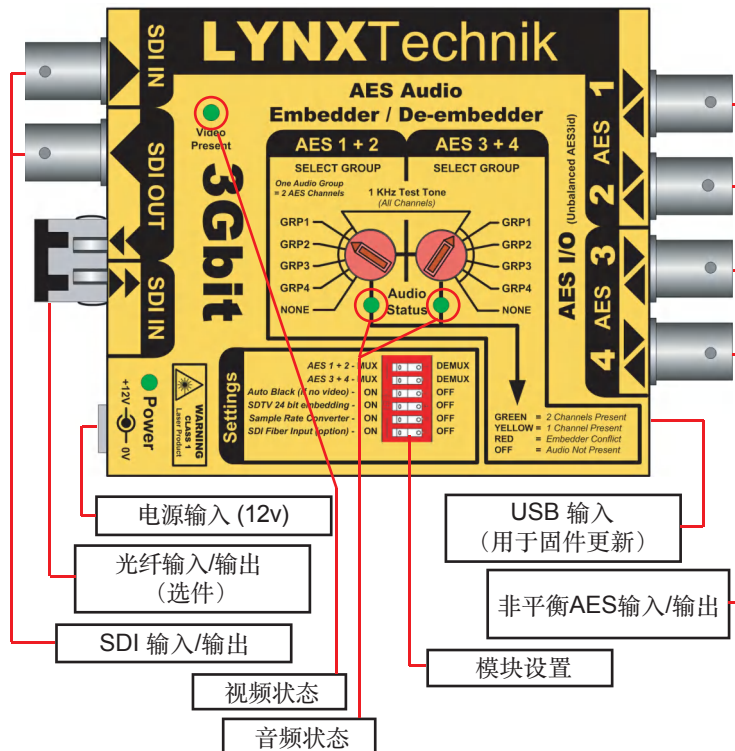

连接

模块上清晰地标明了所有连接。

操作

PDM 1284 B 可用作非平衡 AES3id 音频的 4 通道加嵌器和解嵌器，也可以同时加嵌和解嵌。例如，在用新音频覆盖之前，可以从选定的音频组中解嵌和输出音频。

提供 AES 1+2 和 AES 3+4 音频组选择的旋转开关，也可以选择 1KHz 音调（所有通道）

（注。音频“组”是 2 x AES）

设置

为模块配置提供了拨码开关。所有设置都清晰地显示在模块上。

如果输入视频丢失，“自动黑屏”功能将切换到黑屏测试信号，从而实现不间断的音频连接。如果需要，此模式还允许模块单独用于传输音频信号。可以关闭采样率转换器以支持 DolbyE 等编码的 AES 流。

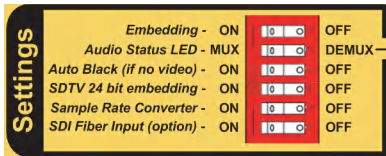

光纤选件

通过插入光纤 SFP 子模块，可以随时添加可选的光纤输入/输出。这将提供 3Gbit SDI 光纤输入/输出功能（光纤输入通过拨码开关选择）。

功率

该模块需要 12V 直流电源输入，并提供一个 LED 以确认电源的连接状态。

级联模块

如果需要 2 个以上的 AES 通道，则可以级联多个模块。将 SDI 从一个模块中取出并连接到另一个模块的输入并选择不同的音频组。最多可级联 4 个模块，以将完整的 8 x AES 音频负载嵌入到单个 SDI 流中。

电源引线应变消除

该模块在位于电源连接上方的外壳中有一个小孔。为防止电源线被意外拉出，请使用随附的扎带并如下图所示固定电源线。



可选安装解决方案

可选的 RFR 1001 安装支架可用于将模块永久安装在任何表面或 19" 机架导轨上。



注：

显示另一种模块类型仅用于说明目的。与 PDM 1284 B 的原理相同。